

Pressure Gauges

Diaphragm Pressure gauge



YTP 系列隔膜压力表

YTP100ML

描述

隔膜压力表是一种由隔膜隔离器与通用型压力仪表配接而组成的仪表。隔膜压力表适用于测量强腐蚀，高温，高粘度，易结晶，易凝固，有固体浮游物的介质压力。

适用场所

- 石油化工
- 化纤，染化
- 制药，食品，造纸
- 环境工程

规格:

公称直径: :3.5"(88mm),4.0"(100mm),6.0"(150mm)

精度:±1.0%,±1.6%,±2.5%

压力范围: 0-16mbar to 0-400mbar, 0-0.6bar to 0-40bar

工作温度:-20℃...60℃

表壳: 不锈钢, 带防爆孔

表圈:不锈钢, 卡口圈

接头:不锈钢

弹簧管:不锈钢

机芯: 不锈钢

表盘: 铝表盘

指针: 黑色铝指针

表面: 钢化玻璃或安全玻璃

隔离器: 不锈钢

垫片/油封: 氯丁橡胶或硅胶

特殊选择

如有特殊要求, 可根据客人提供的数据和信息进行生产。



Tel:0086-574-23688830
Fax:0086-574-23688830
Email:info@st-meter.com
Web:http://www.st-meter.com

Cixi Sito machinery Co.LTD.
West Section Gongye Road,Xinpu Town,
Cixi City,Ningbo,Zhejiang Province,China

Pressure Gauges

Diaphragm Pressure Gauge

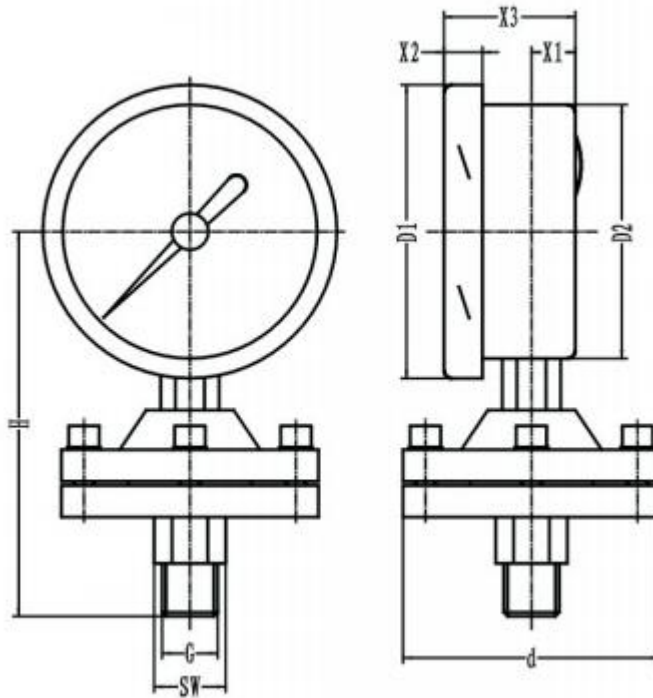

Dimensions in mm											
Types	Nom.size	D1	D2	X1	X2	X3	d	H	G	SW	Weight
100mm	100	110.5	99	15.5	14	49	97	147	1/2" NPT	Hexa gon 24	2.2

Tel:0086-574-23688830
Fax:0086-574-23688830
Email:info@st-meter.com
Web:http://www.st-meter.com

Cixi Sito machinery Co.LTD.
West Section Gongye Road,Xinpu Town,
Cixi City,Ningbo,Zhejiang Province,China