

# Pressure Gauges

## Process Pressure gauge



### S 系列工程压力表 SS113

#### 描述

工程压力表用于测量对导压系统无阻碍作用的介质。且对铜无腐蚀性的环境。

#### 适用场所

- 石油化工
- 水电站, 矿山开发
- 航海, 环境工艺
- 设备制造

#### 规格:

公称直径: 4.5" (113mm)

精度:  $\pm 1.0\%$ ,  $\pm 1.6\%$

压力范围: -1...0bar to 0...400bar

工作温度: -20°C...60°C

表壳: 不锈钢抛光

表圈: 不锈钢抛光带对孔螺丝

接头: 不锈钢

螺纹: 1/4"NPT, 14 方

弹簧管: 铜

机芯: 铜

表盘: 铝表盘

指针: 黑色铝指针

表面: PC

垫片/油封: 氯丁橡胶或硅胶

#### 特殊选择

如有特殊要求, 可根据客人提供的数据和信息进行生产。



Tel:0086-574-23688830  
Fax:0086-574-23688830  
Email:info@st-meter.com  
Web:http://www.st-meter.com

Cixi Sito machinery Co.LTD.  
West Section Gongye Road,Xinpu Town,  
Cixi City,Ningbo,Zhejiang Province,China

# Pressure Gauges

## Process Pressure Gauge

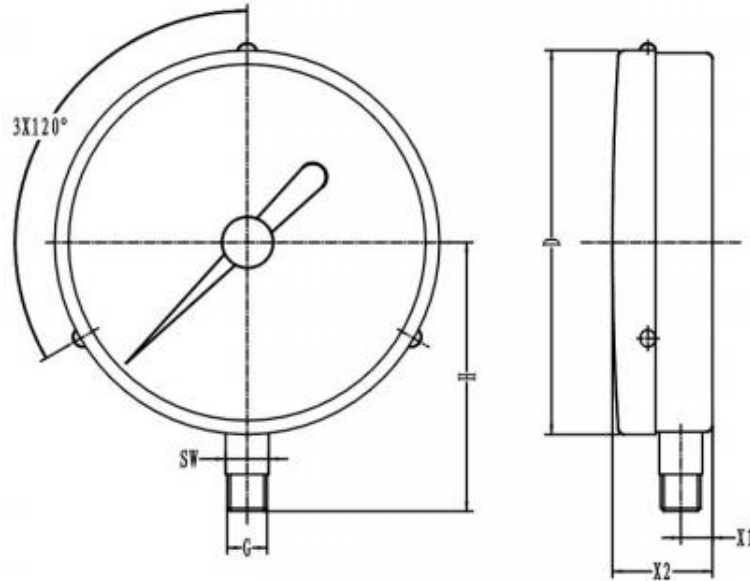

Bottom Connection

Dimensions in mm								
Types	X1	X2	D	H	D1	G	SW	Weight
113mm	10.5	35.5	125	89	136.5	1/4NPT	14	0.32

Tel:0086-574-23688830  
Fax:0086-574-23688830  
Email:info@st-meter.com  
Web:http://www.st-meter.com

Cixi Sito machinery Co.LTD.  
West Section Gongye Road,Xinpu Town,  
Cixi City,Ningbo,Zhejiang Province,China