

# Pressure Gauges

## Process Pressure gauge



### S 系列工程压力表 S113/S113Z

#### 描述

工程压力表用于测量具有腐蚀性，对导压系统无阻碍作用的环境，气体或液体。内部充灌阻尼，适用于环境震动比较大的场所。

#### 适用场所

- 石油化工
- 水电站，矿山开发
- 航海，环境工艺
- 机械工程
- 设备制造



#### 规格:

公称直径: 4.5" (113mm)

精度:  $\pm 1.0\%$ ,  $\pm 1.6\%$

压力范围: -1...0bar to 0...1000bar

工作温度: -20°C...60°C

表壳: 聚丙烯安全表壳, 带防水

表圈: 聚丙烯

接头: 不锈钢

螺纹: 1/4" 3/8", 1/2", PT, NPT, BSP and individual

弹簧管: 不锈钢

机芯: 不锈钢

表盘: 铝表盘

指针: 黑色铝指针

表面: 钢化玻璃或安全玻璃

充液: 甘油 (一般性), 硅油 (选择性)

垫片/油封: 氯丁橡胶或硅胶

#### 特殊选择

如有特殊要求, 可根据客人提供的数据和信息进行生产。

Tel: 0086-574-23688830  
Fax: 0086-574-23688830  
Email: [info@st-meter.com](mailto:info@st-meter.com)  
Web: <http://www.st-meter.com>

Cixi Sito machinery Co.LTD.  
West Section Gongye Road, Xinpu Town,  
Cixi City, Ningbo, Zhejiang Province, China

# Pressure Gauges

## Process Pressure Gauge

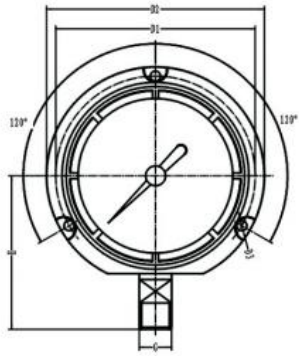

Bottom Connection

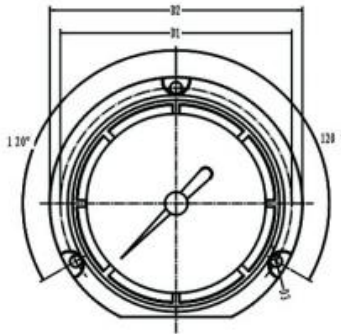
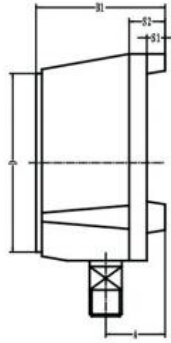

Back Connection

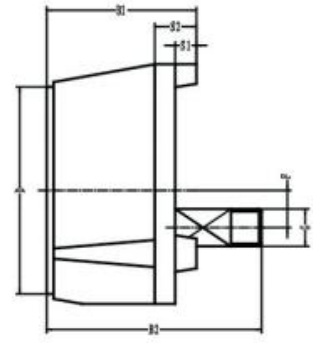

Dimensions in mm											
Types	A	B	B2	D	D1	D2	D3	Connection	H±1	S1	S2
S113/A113Z	40	86	120	121.5	136.5	148	6.3	1/2	103	12.5	25

Tel:0086-574-23688830  
Fax:0086-574-23688830  
Email:info@st-meter.com  
Web:http://www.st-meter.com

Cixi Sito machinery Co.LTD.  
West Section Gongye Road,Xinpu Town,  
Cixi City,Ningbo,Zhejiang Province,China